

# 令和元年度 東北女子短期大学 卒業生の勤務状況についての調査 集計結果

対象：平成30年度卒業生の就職先 80力所

調査期間：令和元年11月

回答数：76力所

有効回答数：76力所

有効回答率：95%

## 1. 全体に関わるもの

### ①主体性(物事に進んで取り組む力)

	平成30年度 卒業生		平成29年度 卒業生	
	人数	%	人数	%
1. とても良い	25	29%	29	25%
2. 良い	26	30%	49	42%
3. 普通	28	33%	28	24%
4. やや悪い	6	7%	8	7%
5. 悪い	1	1%	2	2%
合計	86	100%	116	100%

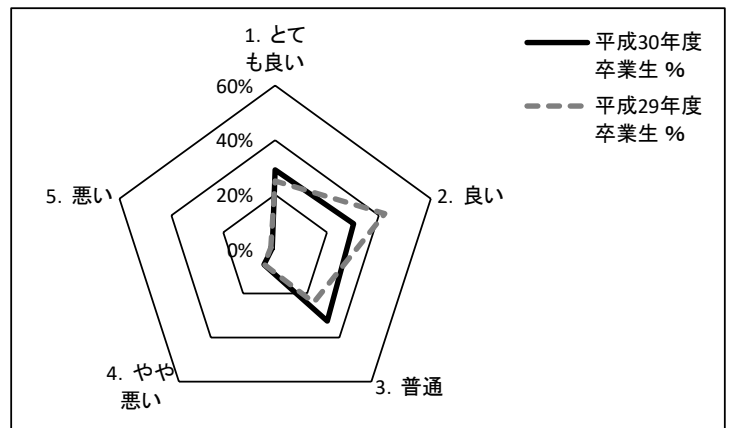

### ②働きかけ力(他人に働きかけ巻き込む力)

	平成30年度 卒業生		平成29年度 卒業生	
	人数	%	人数	%
1. とても良い	8	10%	10	9%
2. 良い	19	22%	28	24%
3. 普通	44	51%	57	49%
4. やや悪い	13	15%	16	14%
5. 悪い	2	2%	5	4%
合計	86	100%	116	100%

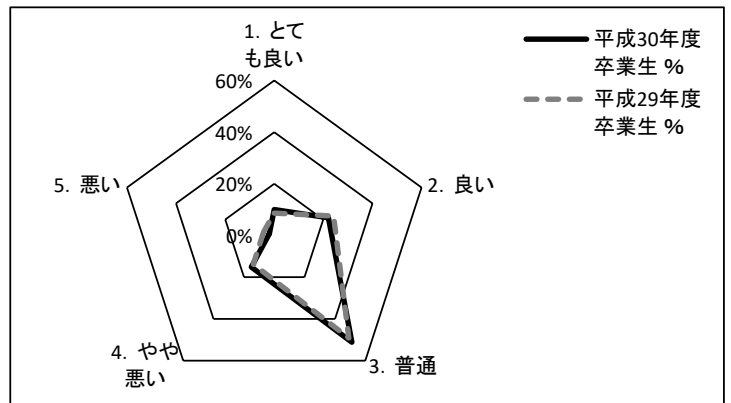

### ③実行力(目的を設定し確実に行動する力)

	平成30年度 卒業生		平成29年度 卒業生	
	人数	%	人数	%
1. とても良い	17	20%	16	14%
2. 良い	31	36%	51	44%
3. 普通	28	33%	34	29%
4. やや悪い	7	8%	13	11%
5. 悪い	3	3%	2	2%
合計	86	100%	116	100%

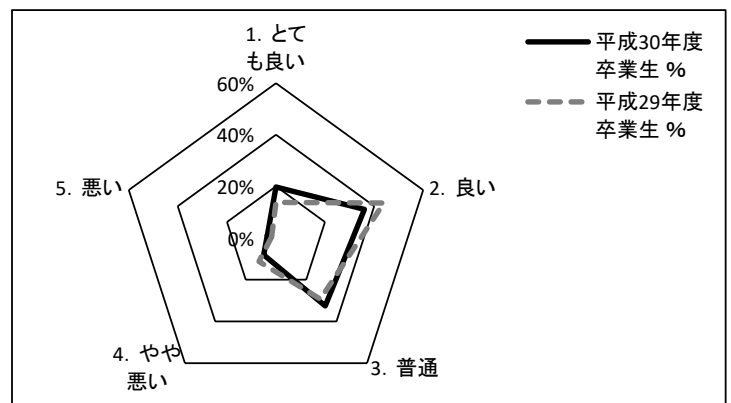

④課題発見力(現状を分析し目的や課題を明らかにする力)

	平成30年度 卒業生		平成29年度 卒業生	
	人数	%	人数	%
1. とても良い	11	13%	19	16%
2. 良い	25	29%	29	25%
3. 普通	38	44%	52	45%
4. やや悪い	10	12%	14	12%
5. 悪い	2	2%	2	2%
合計	86	100%	116	100%

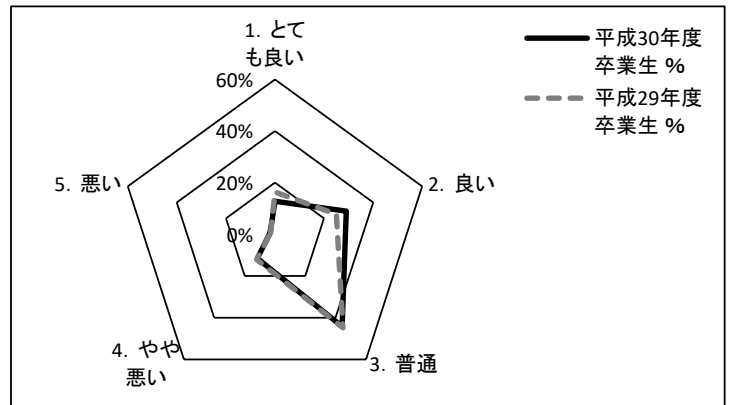

⑤計画力(課題の解決に向けたプロセスを明らかにし準備する力)

	平成30年度 卒業生		平成29年度 卒業生	
	人数	%	人数	%
1. とても良い	7	8%	16	14%
2. 良い	27	32%	31	27%
3. 普通	36	42%	54	47%
4. やや悪い	14	16%	11	9%
5. 悪い	2	2%	4	3%
合計	86	100%	116	100%

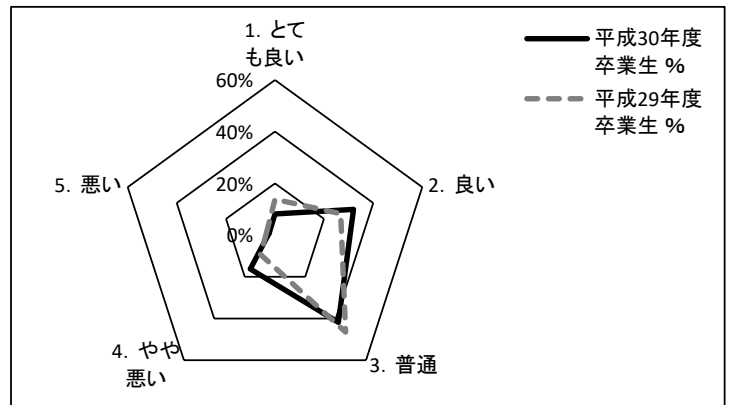

⑥創造力(新しい価値を生み出す力)

	平成30年度 卒業生		平成29年度 卒業生	
	人数	%	人数	%
1. とても良い	6	7%	11	9%
2. 良い	22	26%	29	25%
3. 普通	48	56%	65	56%
4. やや悪い	9	10%	9	8%
5. 悪い	1	1%	2	2%
合計	86	100%	116	100%

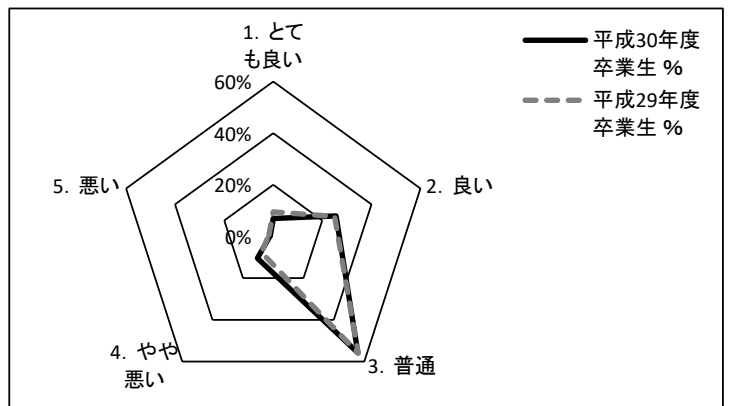

⑦発信力(自分の意見をわかりやすく伝える力)

	平成30年度 卒業生		平成29年度 卒業生	
	人数	%	人数	%
1. とても良い	9	11%	10	9%
2. 良い	21	24%	26	22%
3. 普通	40	47%	63	54%
4. やや悪い	14	16%	15	13%
5. 悪い	2	2%	2	2%
合計	86	100%	116	100%

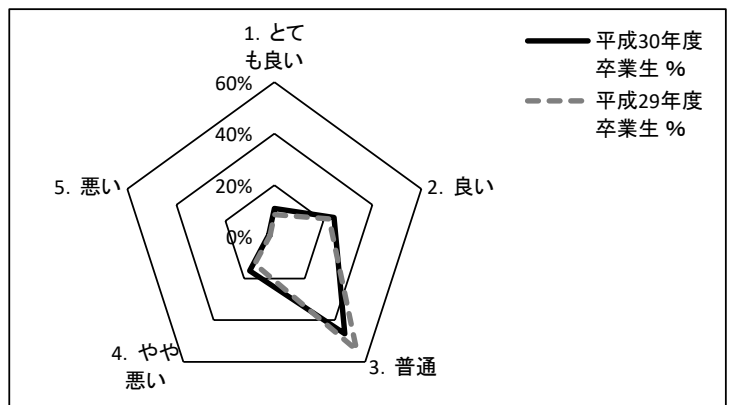

⑧傾聴力(相手の意見を聴く力)

	平成30年度 卒業生		平成29年度 卒業生	
	人数	%	人数	%
1. とても良い	25	29%	36	31%
2. 良い	31	36%	42	37%
3. 普通	24	28%	29	25%
4. やや悪い	5	6%	6	5%
5. 悪い	1	1%	2	2%
合計	86	100%	115	100%

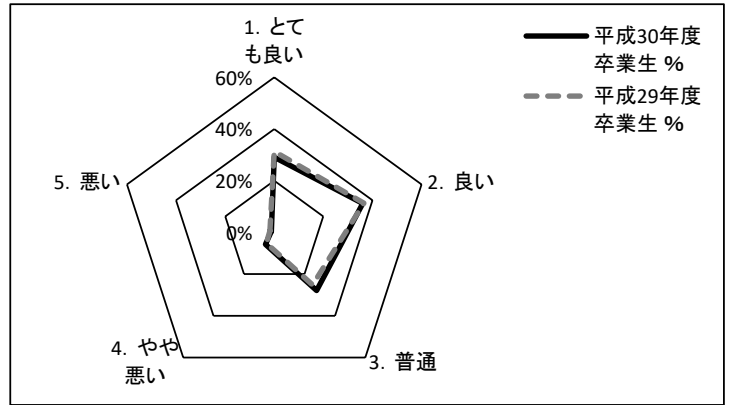

⑨柔軟性(意見の違いや立場の違いを理解する力)

	平成30年度 卒業生		平成29年度 卒業生	
	人数	%	人数	%
1. とても良い	18	21%	27	23%
2. 良い	33	38%	43	37%
3. 普通	29	34%	32	28%
4. やや悪い	5	6%	9	8%
5. 悪い	1	1%	5	4%
合計	86	100%	116	100%

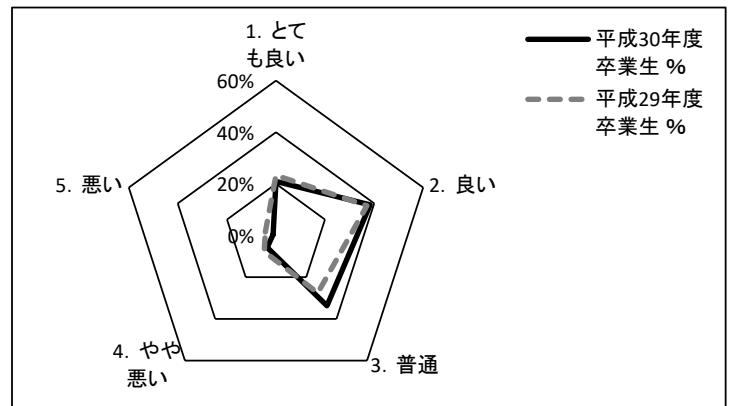

⑩状況把握力(自分と周囲の人々や物事との関係性を理解する力)

	平成30年度 卒業生		平成29年度 卒業生	
	人数	%	人数	%
1. とても良い	16	19%	21	18%
2. 良い	34	40%	39	34%
3. 普通	26	30%	42	36%
4. やや悪い	7	8%	8	7%
5. 悪い	3	3%	6	5%
合計	86	100%	116	100%

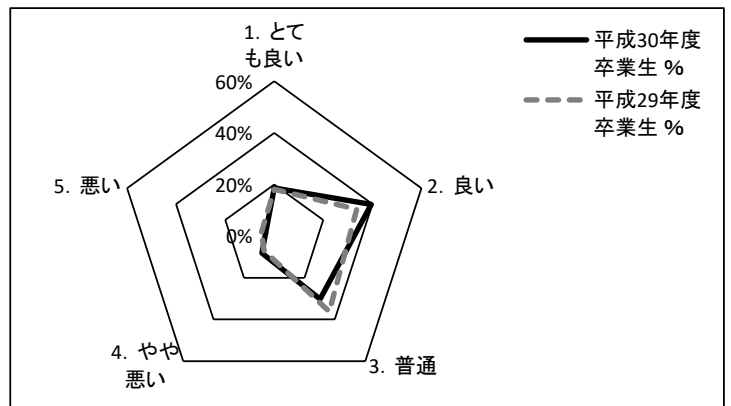

⑪規律性(社会のルールや人との約束を守る力)

	平成30年度 卒業生		平成29年度 卒業生	
	人数	%	人数	%
1. とても良い	26	30%	37	32%
2. 良い	33	38%	38	33%
3. 普通	16	19%	33	29%
4. やや悪い	9	11%	4	3%
5. 悪い	2	2%	4	3%
合計	86	100%	116	100%

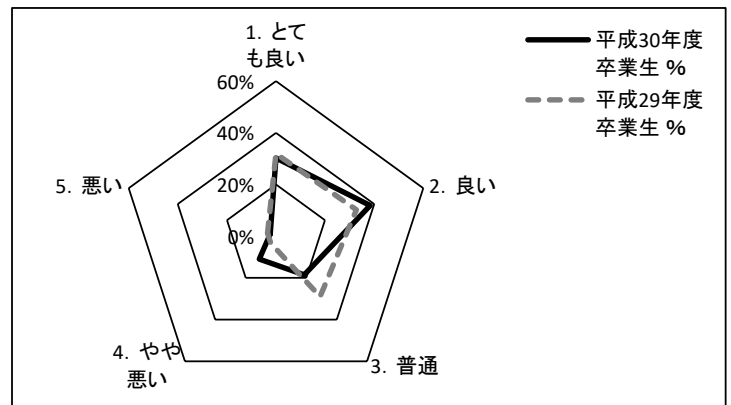

⑫ マナーやモラル面

	平成30年度 卒業生		平成29年度 卒業生	
	人数	%	人数	%
1. とても良い	27	31%	36	31%
2. 良い	34	40%	35	30%
3. 普通	19	22%	35	30%
4. やや悪い	5	6%	7	6%
5. 悪い	1	1%	3	3%
合計	86	100%	116	100%

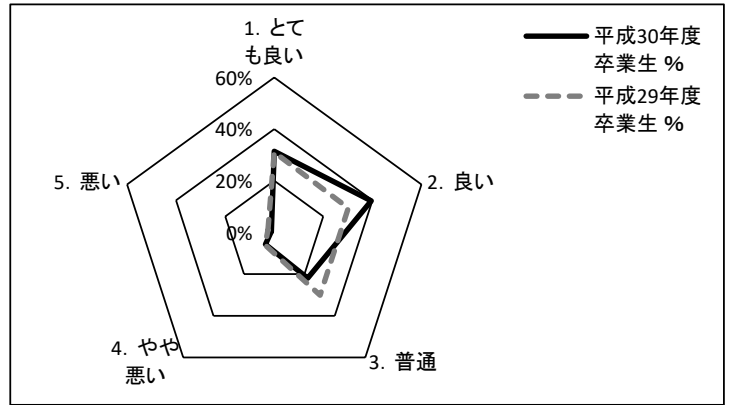

⑬ やり抜く力

	平成30年度 卒業生		平成29年度 卒業生	
	人数	%	人数	%
1. とても良い	26	30%	32	28%
2. 良い	28	33%	41	35%
3. 普通	26	30%	35	30%
4. やや悪い	4	5%	8	7%
5. 悪い	2	2%	0	0%
合計	86	100%	116	100%

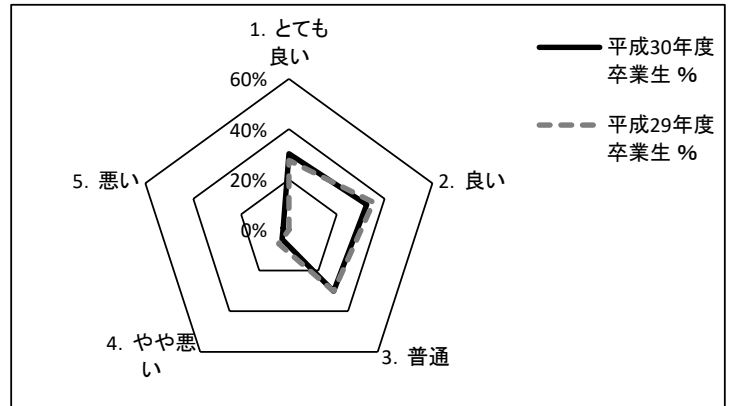

2. 専門分野に関わるもの

① 知識

	平成30年度 卒業生		平成29年度 卒業生	
	人数	%	人数	%
1. 十分	7	8%	10	9%
2. やや十分	21	24%	23	20%
3. 普通	47	55%	61	52%
4. やや不十分	10	12%	17	15%
5. 不十分	1	1%	5	4%
合計	86	100%	116	100%

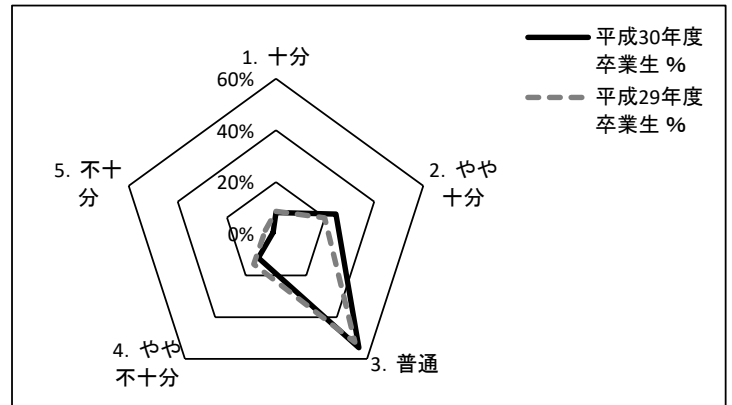

② 技術

	平成30年度 卒業生		平成29年度 卒業生	
	人数	%	人数	%
1. 十分	8	9%	11	9%
2. やや十分	20	23%	26	23%
3. 普通	47	55%	52	45%
4. やや不十分	9	11%	21	18%
5. 不十分	2	2%	6	5%
合計	86	100%	116	100%

